



**ΕΛΛΗΝΙΚΗ ΔΗΜΟΚΡΑΤΙΑ  
ΝΟΜΟΣ ΑΤΤΙΚΗΣ  
ΔΗΜΟΣ ΜΑΡΚΟΠΟΥΛΟΥ  
Μ Ε Σ Ο Γ Α Ι Α Σ**

**ΜΑΡΚΟΠΟΥΛΟ: 27-11-2015**

**ΑΡ. ΠΡΩΤ: 19743**

**ΑΝΑΡΤΗΤΕΑ ΣΤΟ ΔΙΑΔΙΚΤΥΟ**

### **Α Π Ο Σ Π Α Σ Μ Α**

Από το πρακτικό της υπ' αριθμόν **29°/15-09-2015** συνεδριάσεως του Δημοτικού Συμβουλίου του Δήμου Μαρκοπούλου Μεσογαίας.

**Αριθμ. Αποφ. 305/2015**

**Π Ε Ρ Ι Λ Η Ψ Η**

**Λήψη απόφασης για έγκριση Κανονισμού Λειτουργίας Δικτύου Αποχέτευσης Ακαθάρτων Δήμου Μαρκοπούλου.**

Στο Μαρκόπουλο Μεσογαίας και στο Δημοτικό Κατάστημα την **15<sup>η</sup>** του μηνός **Σεπτεμβρίου** έτους **2015**, ημέρα της εβδομάδος **Τρίτη** και ώρα **8μ.μ.**, συνήλθε σε συνεδρίαση το Δημοτικό Συμβούλιο του Δήμου Μαρκοπούλου Μεσογαίας, έπειτα από την υπ' αριθμόν **15511/11.09.15** έγγραφη πρόσκληση του Προέδρου αυτού, που δημοσιεύθηκε σε κάθε έναν από τους Συμβούλους σύμφωνα με το άρθρο 67 του Ν. 3852/2010 Φ.Ε.Κ. Α'/87/07-06-2010 και στον κ. Δήμαρχο, σύμφωνα με τις διατάξεις της παρ. 6 του άρθρου 67 του Ν.3852/2010.

Λόγω απουσίας του Γραμματέα του Δημοτικού Συμβουλίου κ. Φράγκου Σπυρίδωνα, τον κατάλογο των παρόντων μελών του Δημοτικού Συμβουλίου εκφώνησε ο Πρόεδρος αυτού κ. Δρίτσας Χρήστος.

Αφού διαπιστώθηκε νόμιμη απαρτία δεδομένου ότι επί συνόλου μελών **(27)** ευρέθησαν παρόντα **(15)**.

**ΠΑΡΟΝΤΕΣ: 1)** Κιμπιζή Μαρία, **2)** Ευαγγελίου Ιωάννης, **3)** Πολίτης Ιωάννης, **4)** Δρίτσας Χρήστος, **5)** Καβασακάλης Γεώργιος, **6)** Γιαννάκη Ζωή, **7)** Σταμπέλος Θεοφάνης, **8)** Μεθενίτης Βασίλειος, **9)** Δρίτσα Μπίλιω, **10)** Δράκου Δήμητρα, **11)**

Μαντάλας Χρήστος, **12)** Παπασιδέρης Αναστάσιος, **13)** Ορφανός Γεώργιος, **14)** Νικολακόπουλος Αναστάσιος, **15)** Μεθενίτης Κωνσταντίνος.

**ΑΠΟΝΤΕΣ:** **1)** Ρούσης Άγγελος, **2)** Ορφανός Νικόλαος, **3)** Αλλαγιάννης Κωνσταντίνος, **4)** Κολιαβασίλης Δημήτριος, **5)** Γιαννάκης Γεώργιος, **6)** Φράγκος Σπυρίδων, **7)** Γέγος Σπυρίδων, **8)** Αδάμος Γεώργιος, **9)** Τεμπονέρα – Φουράκη Αγγελική, **10)** Μπέης Λεωνίδα, **11)** Γκλιάτης Δημήτρης, **12)** Μπέη Θάλεια.

Κατά τη συζήτηση του **1<sup>ου</sup>** θέματος προσήλθε ο Δημοτικός Σύμβουλος κ. Αλλαγιάννης Κωνσταντίνος.

Κατά τη συζήτηση του **3<sup>ου</sup>** θέματος προσήλθε ο Δημοτικός Σύμβουλος κ. Κολιαβασίλης Δημήτριος.

Κατά τη συζήτηση του **9<sup>ου</sup>** θέματος προσήλθε ο Δημοτικός Σύμβουλος κ. Γέγος Σπυρίδων και αποχώρησε ο Δημοτικός Σύμβουλος κ. Κολιαβασίλης Δημήτριος.

Και εισηγούμενος το **8<sup>ο</sup> θέμα** της ημερήσιας διάταξης εξέθεσε στο Δημοτικό Συμβούλιο τα εξής:

Σύμφωνα με το **άρθρο 79** του **Ν. 3463/06** ορίζονται τα εξής:

**«1.** Οι δημοτικές και κοινοτικές αρχές ρυθμίζουν θέματα της αρμοδιότητάς τους εκδίδοντας τοπικές κανονιστικές αποφάσεις, στο πλαίσιο της κείμενης νομοθεσίας, με τις οποίες:

**α)** Θέτουν κανόνες:

**...δ3:** Για τη χρήση και λειτουργία των συστημάτων ύδρευσης, άρδευσης και αποχέτευσης...»

**2.** Οι αποφάσεις της ανωτέρω παραγράφου λαμβάνονται από τα δημοτικά ή κοινοτικά συμβούλια με την απόλυτη πλειοψηφία του συνόλου των μελών τους, το συντομότερο δυνατό διάστημα από την έναρξη της δημοτικής ή κοινοτικής περιόδου. Την έκδοση των τοπικών κανονιστικών αποφάσεων των Δήμων εισηγείται στο δημοτικό συμβούλιο η δημορχιακή επιτροπή. Εάν η κανονιστική διάταξη αφορά αποκλειστικά την περιφέρεια ενός τοπικού διαμερίσματος ή οικισμού, η δημορχιακή επιτροπή διαμορφώνει την εισήγησή της, μετά από γνώμη του οικείου τοπικού συμβουλίου. Για τη διαμόρφωση της εισήγησης, η δημορχιακή επιτροπή λαμβάνει υπόψη τις παρατηρήσεις και τις προτάσεις των αρμόδιων κοινωνικών και επαγγελματικών φορέων και ομάδων πολιτών της περιφέρειας του Δήμου, με τους οποίους έρχεται σε διαβούλευση, καθώς και τυχόν ειδικές μελέτες που έχουν εκπονηθεί για την αντιμετώπιση των ανωτέρω ζητημάτων.

**3.** Με τις κανονιστικές αποφάσεις της παραγράφου 1 μπορεί να καθορίζονται οι περιπτώσεις, για τις οποίες επιβάλλονται διοικητικά μέτρα και πρόστιμα, ορίζοντας το ύψος του προστίμου και τη διαδικασία επιβολής τους.

**4.** Οι τοπικές κανονιστικές αποφάσεις δημοσιεύονται υποχρεωτικά, κατά το πλήρες κείμενό τους, στο δημοτικό ή κοινοτικό κατάστημα του Δήμου ή της Κοινότητας, σύμφωνα με τη διαδικασία που προβλέπεται από το άρθρο 284 και περίληψη αυτών σε μια ημερήσια ή εβδομαδιαία τοπική εφημερίδα. Οι αποφάσεις αυτές παραμένουν συνεχώς εκτεθειμένες σε χώρο του δημοτικού ή κοινοτικού καταστήματος, που είναι προσιτός στο κοινό. Οι ίδιες αποφάσεις, με φροντίδα του προέδρου του δημοτικού ή κοινοτικού συμβουλίου, μπορεί να καταχωρούνται στην ιστοσελίδα του Δήμου ή της Κοινότητας. Επιπλέον, το δημοτικό και κοινοτικό συμβούλιο λαμβάνει μέτρα για την όσο το δυνατόν ευρύτερη δημοσιοποίηση των αποφάσεων αυτών, μέσω των τοπικών μέσων μαζικής ενημέρωσης, εκδίδοντας ειδικούς οδηγούς ενημέρωσης των κατοίκων και των οικείων επαγγελματικών τάξεων και χρησιμοποιεί, για τον ίδιο σκοπό, οποιοδήποτε άλλο πρόσφορο μέσο».

Σύμφωνα με τις διατάξεις του **αρθρ.23 παρ.3 του Ν.1069/80** «Κανονισμοί δικτύων:

**1.** Με απόφαση του διοικητικού συμβουλίου της επιχείρησης που εγκρίνεται από το δημοτικό ή κοινοτικό συμβούλιο του δήμου ή κοινότητας στον οποίο ανήκει η επιχείρηση, εκδίδεται κανονισμός, με τον οποίο καθορίζονται τα της λειτουργίας του δικτύου αποχετεύσεως, και ιδίως οι πρόσθετες υποχρεώσεις που επιβάλλονται στις βιομηχανίες ή βιοτεχνίες, οι ουσίες των οποίων η διάθεση καθ' οιονδήποτε τρόπο στο δίκτυο απαγορεύεται, η επιτρεπόμενη συγκέντρωση ρυπαινοσών ουσιών, τα όρια των φυσικών και λοιπών παραμέτρων των υγρών βιομηχανικών αποβλήτων που διατίθενται στα δίκτυα, τα της χρησιμοποίησεως των υδάτων και των προϊόντων της αποχετεύσεως, οι όροι προστασίας των υδατικών αποδεκτών γενικώς και τα των υλικών κατασκευής των δικτύων αποχέτευσης.

**2.** Με την ίδια ως άνω διαδικασία εκδίδεται κανονισμός, με τον οποίο ορίζεται ο τρόπος λειτουργίας του δικτύου αποχετεύσεως και ιδίως τα υπόχρεα για σύνδεση ακίνητα, ο αριθμός των εξωτερικών διακλαδώσεων, για την αποχέτευση των ομβρίων υδάτων των ακινήτων, για την αποχέτευση χαμηλών χώρων και επιφανειών, για την διαδικασία σύνδεσης με το δίκτυο αποχέτευσης, για τη διακοπή των συνδέσεων, οι αντίστοιχες υποχρεώσεις γενικών των ιδιοκτητών ακινήτων των κατοίκων και λοιπών οργανισμών ή επιχειρήσεων κοινής ωφελείας, καθώς και τα σχετικά δικαιώματα των οργάνων της επιχείρησης, το μήκος συνδέσεως για ακίνητα που έχουν προσόψεις σε περισσότερες από μία οδούς που λαμβάνεται υπόψη για τον υπολογισμό του τέλους συνδέσεως, ο τρόπος υπολογισμού της επιβάρυνσης των ακινήτων στο ίδιο οικόπεδο στο οποίο υφίσταται κάθετη ιδιοκτησία, ο τρόπος κατασκευής από την επιχείρηση της εξωτερικής διακλάδωσης για τη σύνδεση ακινήτων, των οποίων οι υπόχρεοι για αυτό δεν υποβάλλουν μέσα στην προθεσμία που έχει τάξει η επιχείρηση τα δικαιολογητικά

που απαιτούνται για την εκτέλεση της σύνδεσης και για την είσπραξη των δαπανών συνδέσεων στην περίπτωση αυτή, καθώς και κάθε λεπτομέρεια σχετικά με τη λειτουργία, συντήρηση και εκμετάλλευση των έργων της επιχείρησης».

Σύμφωνα με την **παρ. 1 περιπτ. Βν του άρθρου 73 του Ν. 3852/10** το σχέδιο κανονιστικών αποφάσεων **των άρθρων 79 και 82 του Κ.Δ.Κ.** εισηγείται πλέον η Επιτροπή Ποιότητας Ζωής. Συνεπώς την προηγούμενη αρμοδιότητα της Δημορχιακής Επιτροπής για την εισήγηση των κανονιστικών αποφάσεων αναλαμβάνει από 1-1-2011 η Επιτροπή Ποιότητας Ζωής.

Στη συνέχεια το λόγο έλαβε ο Αντιδήμαρχος και Πρόεδρος της Επιτροπής Ποιότητας Ζωής κ. Καβασακάλης Γεώργιος, ο οποίος ανέφερε τα εξής:

Με το **υπ' αριθμ. -15- Πρακτικό της 15-09-2015**, η Επιτροπή Ποιότητας Ζωής εισηγείται στο Δημοτικό Συμβούλιο την ανάγκη της λήψης κανονιστικής απόφασης σχετικά με τη λειτουργία της αποχέτευσης ακαθάρτων του Δήμου μας και εγκρίνει τον κανονισμό με τη διόρθωση στο άρθρο 4 στην παρ.5 ως εξής: «οφείλουν να βεβαιώσουν τη σφράγιση και τη μη λειτουργία της παλιάς εγκατάστασης με βεβαίωση μηχανολόγου – μηχανικού.....».

Στη συνέχεια παρουσίασε σχέδιο του Κανονισμού Αποχέτευσης Ακαθάρτων.

Επακολούθησε διαλογική συζήτηση και λαβών το λόγο ο Επικεφαλής της Δημοτικής Παράταξης **«ΚΟΙΝΩΝΙΑ ΠΡΟΟΠΤΙΚΗΣ»** κ. Αλλαγιάννης Κωνσταντίνος ανέφερε:

Οι Δημοτικοί Σύμβουλοι της Δημοτικής Παράταξης **«ΚΟΙΝΩΝΙΑ ΠΡΟΟΠΤΙΚΗΣ»** προτείνουμε την αναβολή της συζήτησης για το 8<sup>ο</sup> και 9<sup>ο</sup> θέμα της ημερήσιας διάταξης του Δημοτικού Συμβουλίου κατά τη συνεδρίαση της 15-09-2015 για τους εξής λόγους, τους οποίους θεωρούμε ουσιώδεις:

Α) Τα δύο (2) παραπάνω θέματα, δηλ. ο Κανονισμός Λειτουργίας Δικτύου Αποχέτευσης Ακαθάρτων και το Τοπικό Σχέδιο Δράσης Αποβλήτων, είναι ιδιαίτερα σημαντικά για την πόλη μας και θα έπρεπε να δοθεί ικανός χρόνος στις δημοτικές παρατάξεις, ώστε να τα μελετήσουν και να προτείνουν τυχόν διορθώσεις ή συμπληρώσεις επ' αυτών. Τα χρονικά περιθώρια της μελέτης των θεμάτων αυτών, ήταν πολύ ασφυκτικά, αφού την Παρασκευή 11-09-2015 στις 3:00μ.μ. επιδόθηκε η πρόσκληση για τη συνεδρίαση του Δημοτικού Συμβουλίου την Τρίτη 15-09-2015 και ουσιαστικά απέμεναν δύο (2) ημέρες, η Δευτέρα 14-09 και η Τρίτη 15-09 για επεξεργασία και μελέτη των θεμάτων αυτών. Με δεδομένο ότι όλοι είμαστε εργαζόμενοι, θα έπρεπε να υπήρχε αρκετός χρόνος μία (1) εβδομάδα τουλάχιστον στη διάθεσή μας, ώστε να μπορέσουμε να τα μελετήσουμε, να τα επεξεργαστούμε και να προτείνουμε γι' αυτά τα θέματα.

Β) Φρονούμε ότι για τόσο ουσιαστικά και σοβαρά θέματα, που αφορούν στην πόλη μας, θα έπρεπε, αν όχι να είχαν συζητηθεί στην Επιτροπή Διαβούλευσης (άλλωστε αυτή είναι η αποστολή της), οπωσδήποτε να είχαν ενημερωθεί οι επικεφαλής των δημοτικών παρατάξεων από τον αρμόδιο Αντιδήμαρχο, τουλάχιστον μία (1) εβδομάδα πριν την συνεδρίαση του Δημοτικού Συμβουλίου, έχοντας στα χέρια τους από τότε τις εισηγήσεις της πλειοψηφίας, ώστε να υπάρχει η χρονική άνεση να τα μελετήσουν, να τα επεξεργαστούν και να καταθέσουν τις προτάσεις τους. Άλλωστε οι Δημοτικοί Σύμβουλοι πρέπει να έχουν γνώση για το θέμα, ώστε μετά από ένα γόνιμο και ουσιαστικό διάλογο, να αποφασίσουν ψηφίζοντας ή όχι το θέμα.

Για τους λόγους αυτούς προτείνουμε της αναβολή της συζήτηση των παραπάνω θεμάτων στη σημερινή συνεδρίαση. Μπορούμε είτε σε 10 ημέρες, είτε στο επόμενο Δημοτικό Συμβούλιο να τα συζητήσουμε με χρονική άνεση, ώστε να διατυπώσουμε και να εκφράσουμε τις απόψεις μας. Για το λόγο αυτό δηλώνει παρών, όπως και ο κ. Κολιαβασίλης Δημήτριος.

Ο Επικεφαλής της Δημοτικής Παράταξης «**ΔΙΕΞΟΔΟΣ**» κ. Μεθενίτης Κωνσταντίνος συμφωνεί με τον κ. Αλλαγιάννη Κωνσταντίνο και δηλώνει παρών.

Στη συνέχεια ο κ. Πρόεδρος ζήτησε από το Σώμα να ψηφίσει διά ανατάσεως της χειρός την αναβολή ή μη του θέματος. Το Δημοτικό Συμβούλιο με 14 ψήφους υπέρ και 3 κατά συμφώνησε στη συζήτηση του θέματος.

Στη συνέχεια ο Πρόεδρος, έθεσε υπόψη των μελών του Δημοτικού Συμβουλίου τον Κανονισμό Λειτουργίας Δικτύου Αποχέτευσης Ακαθάρτων του Δήμου Μαρκοπούλου και κάλεσε το Συμβούλιο να αποφασίσει σχετικά.

Το Δημοτικό Συμβούλιο αφού άκουσε τον Πρόεδρο αυτού, έλαβε υπόψη και τις διατάξεις του αρθρ.79 του Ν.3463/06, της παρ. 1 περιπτ. Βν του άρθρου 73 του ν. 3852/10, του αρθρ.23 του Ν.1069/80, όπως τροποποιήθηκε με το άρθρο 6 παρ. 10 του Ν.2307/95, του Ν.1068/80, τη γνωμοδότηση της Επιτροπής Ποιότητας Ζωής, το σχέδιο της Κανονιστικής Απόφασης σχετικά με τη λειτουργία των συστημάτων αποχέτευσης ακαθάρτων του Δήμου μας

### **ΑΠΟΦΑΣΙΖΕΙ ΚΑΤΑ ΠΛΕΙΟΨΗΦΙΑ**

**Α.** Εγκρίνει τον Κανονισμό Λειτουργίας του Δικτύου Αποχέτευσης Ακαθάρτων Υδάτων του Δήμου Μαρκοπούλου, ο οποίος έχει ως κατωτέρω:



# **ΔΗΜΟΣ ΜΑΡΚΟΠΟΥΛΟΥ ΜΕΣΟΓΑΙΑΣ**

## **ΚΑΝΟΝΙΣΜΟΣ ΛΕΙΤΟΥΡΓΙΑΣ**

### **ΔΙΚΤΥΟΥ ΑΠΟΧΕΤΕΥΣΗΣ**

### **ΑΚΑΘΑΡΤΩΝ ΥΔΑΤΩΝ**

#### **ΕΥΡΕΤΗΡΙΟ**

#### **ΚΑΝΟΝΙΣΜΟΣ ΛΕΙΤΟΥΡΓΙΑΣ ΔΙΚΤΥΟΥ ΑΠΟΧΕΤΕΥΣΗΣ**

#### **ΑΚΑΘΑΡΤΩΝ ΥΔΑΤΩΝ**

- Άρθρο 1ο: Αντικείμενο του Κανονισμού**
- Άρθρο 2ο: Βασικές έννοιες**
- Άρθρο 3ο: Αρμοδιότητα και κυριότητα φορέων**
- Άρθρο 4ο: Εσωτερικά δίκτυα αποχέτευσης ενός ακινήτου. Υποχρεώσεις του κυρίου του ακινήτου**
- Άρθρο 5ο: Αποχετευόμενα υγρά – Απαγόρευση χρησιμοποίησής τους**
- Άρθρο 6ο: Υποχρέωση σύνδεσης εσωτερικών δικτύων ενός ακινήτου**
- Άρθρο 7ο: Εξωτερικές διακλαδώσεις**
- Άρθρο 8ο: Αριθμός εξωτερικών διακλαδώσεων**
- Άρθρο 9ο: Λειτουργία και συντήρηση εξωτερικών διακλαδώσεων και δικτύου αποχέτευσης ακαθάρτων υδάτων**
- Άρθρο 10ο: Διαδικασία σύνδεσης με το αποχετευτικό δίκτυο**
- Άρθρο 11ο: Έλεγχος του τρόπου αποχέτευσης - Κυρώσεις**
- Άρθρο 12ο: Δαπάνες υποχρέωσης – Υπόχρεοι Καταβολής**
- Άρθρο 13ο: Καθορισμός της αναλογούσας δαπάνης κατασκευής αγωγού ακαθάρτων**
- Άρθρο 14ο: «Τέλος ή δικαίωμα σύνδεσης» και «αναλογούσα δαπάνη κατασκευής» αγωγού ακαθάρτων για ακίνητα με περισσότερες από μία προσόψεις (μετά την ισχύ του Ν. 1068/1980).**
- Άρθρο 15ο: Άλλος τρόπος αποχέτευσης**
- Άρθρο 16ο: Τρόπος πρόσκλησης ή ειδοποίησης των κυρίων των ακινήτων**
- Άρθρο 17ο: Τελικές διατάξεις**

#### ΠΑΡΑΡΤΗΜΑ

- Σχέδιο 1
- Σχέδιο 1α
- Σχέδιο 1β
- Σχέδιο 2

**ΚΑΝΟΝΙΣΜΟΣ ΛΕΙΤΟΥΡΓΙΑΣ ΔΙΚΤΥΟΥ ΑΠΟΧΕΤΕΥΣΗΣ****ΑΚΑΘΑΡΤΩΝ ΥΔΑΤΩΝ****Α Ρ Θ Ρ Ο 1° : Αντικείμενο του Κανονισμού**

1. Ο κανονισμός αυτός περιλαμβάνει τους όρους λειτουργίας και συντήρησης του δικτύου αποχέτευσης των ακαθάρτων υδάτων μέσα στα διοικητικά όρια του Δήμου Μαρκοπούλου Μεσογαίας και οι διατάξεις του εφαρμόζονται αφενός από τις υπηρεσίες του Δήμου και αφετέρου από τους κυρίους των ακινήτων που κάνουν (ή πρόκειται να κάνουν) χρήση του δικτύου αποχέτευσης.

2. Οι όροι και οι προϋποθέσεις για τη διοχέτευση στο δίκτυο αποχέτευσης υγρών αποβλήτων από βιομηχανίες, βιοτεχνίες, νοσοκομεία, εργαστήρια, συνεργεία, στάβλους, σφαγεία ή από άλλες βλαπτικές χρήσεις, θα περιληφθούν σε «ειδικό κανονισμό λειτουργίας του δικτύου αποχέτευσης», όταν υπάρξει η δυνατότητα υποδοχής τους από την υφιστάμενη ΕΕΛ Μαρκοπούλου.

**Α Ρ Θ Ρ Ο 2° : Βασικές έννοιες**

1. Το «οριστικό δίκτυο» αποχέτευσης αποτελούν οι αγωγοί ακαθάρτων, τα αντλιοστάσια, οι καταθλιπτικοί αγωγοί και γενικά κάθε έργο που έχει σκοπό τη συλλογή και μεταφορά των ακαθάρτων υδάτων μέχρι τους τελικούς αποδέκτες και έχει κατασκευαστεί από τους αρμόδιους φορείς σύμφωνα με εγκεκριμένες μελέτες.

Οι αγωγοί και οι εξωτερικές διακλάδωσεις ακαθάρτων που έχουν κατασκευαστεί με ευθύνη του Δήμου Μαρκοπούλου Μεσογαίας, εντάσσονται στο οριστικό δίκτυο αποχέτευσης σύμφωνα με τους όρους του άρθρου 15 του κανονισμού της Ε.Υ.Δ.Α.Π. ΑΕ. (ΦΕΚ Β, 846/6-5-2009).

2. «Εξωτερική διακλάδωση» ακαθάρτων υδάτων είναι ο αγωγός που κατασκευάζεται εξωτερικά του ακινήτου, κατά πλάτος του δρόμου από την ρυμοτομική γραμμή μέχρι την θέση του αγωγού αποχέτευσης ακαθάρτων υδάτων, για τη σύνδεση του εσωτερικού δικτύου του ακινήτου με τον αντίστοιχο αγωγό αποχέτευσης. Αναλυτικότερα η εξωτερική διακλάδωση περιγράφεται στο άρθρο 7 του κανονισμού.

3. «Νόμιμη σύνδεση» ή «νόμιμη αποχέτευση» των ακαθάρτων υδάτων ενός ακινήτου, είναι η σύνδεση του εσωτερικού δικτύου ακαθάρτων, μέσω της αντίστοιχης εξωτερικής διακλάδωσης, με το οριστικό δίκτυο αποχέτευσης ακαθάρτων υδάτων, που έχει γίνει από τον αρμόδιο φορέα που νόμιμα έχει αυτό το δικαίωμα.

Αποδεικτικό στοιχείο νόμιμης σύνδεσης αποτελεί η σχετική βεβαίωση του Δήμου μετά από σχετική έρευνα της αρμόδιας Υπηρεσίας για την επιβεβαίωσή της.

4. «Παράνομη σύνδεση» ή «παράνομη αποχέτευση» των ακαθάρτων υδάτων ενός ακινήτου, είναι η σύνδεση του εσωτερικού δικτύου ακαθάρτων υδάτων του ακινήτου,

μέσω της αντίστοιχης εξωτερικής διακλαδωσης, με το οριστικό δίκτυο αποχέτευσης ακαθάρτων υδάτων, χωρίς την τήρηση των διατάξεων του παρόντος κανονισμού. Για την παράνομη αποχέτευση των ακαθάρτων υδάτων και λοιπών υγρών αποβλήτων ενός ακινήτου στο δίκτυο αποχέτευσης εφαρμόζονται οι διατάξεις του άρθρου 11.

### **Α Ρ Θ Ρ Ο 3° : Αρμοδιότητα και κυριότητα φορέων**

1. Οι αγωγοί του οριστικού δικτύου αποχέτευσης και οι εξωτερικές διακλαδώσεις κατασκευάζονται σε εγκεκριμένους δρόμους ή κοινόχρηστους χώρους.

Οι κοινόχρηστοι χώροι ορίζονται σύμφωνα με τις διατάξεις της παραγράφου 2 του άρθρου 2 του Γενικού Οικοδομικού Κανονισμού (Γ.Ο.Κ.) (Ν. 1577/1986), όπως εκάστοτε ισχύουν.

2. Η μελέτη, κατασκευή, ένταξη, λειτουργία και συντήρηση των αγωγών του οριστικού δικτύου αποχέτευσης και των εξωτερικών διακλαδώσεων γίνεται από τον εκάστοτε αρμόδιο φορέα (Δήμο, ΕΥΔΑΠ).

Σύμφωνα με τις διατάξεις του άρθρου 24 του ν. 1068/1980, απαγορεύεται η εκτέλεση οποιασδήποτε εργασίας έξω από την ρυμοτομική γραμμή του ακινήτου χωρίς την έγγραφη άδεια του εκάστοτε αρμόδιου φορέα.

3. Αρμόδιος φορέας που έχει την ευθύνη για την κατασκευή των βασικών αγωγών ακαθάρτων διατομής μεγαλύτερης από Φ30 εκατοστά (πρωτεύον δίκτυο ακαθάρτων ή συλλεκτήρες ακαθάρτων), των διαδημοτικών ή διακοινοτικών αγωγών ακαθάρτων ανεξαρτήτως διατομής (εξαιρουμένων εκείνων της παραγράφου 1γ του άρθρου 12 του ν. 1068/1980), των αντλιοστασίων ακαθάρτων, των καταθλιπτικών αγωγών ακαθάρτων και των κέντρων βιολογικών καθαρισμών, είναι η Ε.ΥΔ.Α.Π. σύμφωνα με τις διατάξεις της παραγράφου 8β του άρθρου 1 και της παραγράφου 1β του άρθρου 12 του ν. 1068/1980.

4. Αρμόδιος φορέας που έχει την ευθύνη για την κατασκευή των αγωγών ακαθάρτων διατομής μικρότερης ή ίσης από Φ30 εκατοστά (δευτερεύον και τριτεύον δίκτυο ακαθάρτων), καθώς και για την κατασκευή όλων των εξωτερικών διακλαδώσεων ακαθάρτων, είναι ο Δήμος, σύμφωνα με τις διατάξεις των παραγράφων 1α και 1β του άρθρου 12 του ν. 1068/1980 και τις διατάξεις της παραγράφου 2 του άρθρου 9 του ν. 2744/1999.

5. Σύμφωνα με τις διατάξεις της παραγράφου 8β του άρθρου 1, της παραγράφου 3β του άρθρου 13, της παραγράφου 2 του άρθρου 19 του ν. 1068/1980 και της παραγρ. 1 του άρθρου 3 του ν. 2744/1999, αρμόδιος φορέας που έχει την ευθύνη για την μελέτη, ένταξη, λειτουργία και συντήρηση όλων των έργων αποχέτευσης ακαθάρτων ήτοι των αγωγών, των εξωτερικών διακλαδώσεων, των αντλιοστασίων ακαθάρτων, των καταθλιπτικών αγωγών και των κέντρων βιολογικών καθαρισμών



στην γεωγραφική περιοχή δραστηριότητας της Ε.ΥΔ.Α.Π, είναι η Ε.ΥΔ.Α.Π στην κυριότητα της οποίας ανήκουν τ' ανωτέρω έργα.

**Α Ρ Θ Ρ Ο 4° : Εσωτερικά δίκτυα αποχέτευσης ενός ακινήτου. Υποχρεώσεις του κυρίου του ακινήτου**

1. Τα εσωτερικά δίκτυα και οι εσωτερικές εγκαταστάσεις αποχέτευσης ενός ακινήτου κατασκευάζονται σύμφωνα με τις εκάστοτε ισχύουσες διατάξεις του «Κανονισμού εσωτερικών υδραυλικών εγκαταστάσεων», εντός του χώρου του ακινήτου και μέχρι την ρυμοτομική γραμμή του. Η κατασκευή, η λειτουργία και η συντήρηση των εσωτερικών δικτύων και εγκαταστάσεων αποχέτευσης ενός ακινήτου γίνεται πάντοτε με φροντίδα, ευθύνη και δαπάνη του κυρίου του ακινήτου.

2. Ο κύριος του ακινήτου είναι υποχρεωμένος να διαχωρίζει το εσωτερικό δίκτυο αποχέτευσης ακαθάρτων από το εσωτερικό δίκτυο αποχέτευσης των ομβρίων του ακινήτου και να αποχετεύει χωριστά τα ακάθαρτα και χωριστά τα όμβρια ύδατα.

Αν σε ακίνητο εκτός των οικιακών λυμάτων και των ομβρίων υδάτων υπάρχουν και βιομηχανικά ή άλλα απόβλητα ο κύριος του ακινήτου είναι υποχρεωμένος να κατασκευάζει χωριστό εσωτερικό δίκτυο για τα απόβλητα αυτά και εφόσον εγκριθεί ο ειδικός κανονισμός λειτουργίας του δικτύου αποχέτευσης.

3. Για την σύνδεση του εσωτερικού δικτύου αποχέτευσης ακαθάρτων υδάτων ενός ακινήτου με τον αντίστοιχο αγωγό αποχέτευσης του οριστικού δικτύου, πρέπει να υπάρχει εντός του ακινήτου, παρά την ρυμοτομική γραμμή, και πάντοτε πριν από το φρεάτιο προσαρμογής και ελέγχου, προς την πλευρά του ακινήτου, αυτόματη αλλά και χειροκίνητη δικλείδα ασφαλείας. Η δικλείδα αυτή αποτελεί μέρος των εσωτερικών εγκαταστάσεων και πρέπει να τοποθετείται και να συντηρείται με φροντίδα, ευθύνη και δαπάνη του κυρίου του ακινήτου. Η θέση της πρέπει να είναι κατάλληλη για να μπορούν να την ελέγχουν, όταν χρειασθεί, τα αρμόδια όργανα που έχουν νόμιμα την ευθύνη λειτουργίας του αποχετευτικού δικτύου.

Ο κύριος του ακινήτου είναι ο μόνος υπεύθυνος για ζημιές που μπορεί να γίνουν στο ακίνητό του ή αλλού, από έλλειψη ή κακή λειτουργία της δικλείδας ασφαλείας.

Όλες οι σωληνώσεις του εσωτερικού δικτύου αποχέτευσης ακαθάρτων υδάτων του ακινήτου πρέπει να συντρέχουν σε κοινό σημείο πριν από την δικλείδα ασφαλείας στη γενική παγίδα (μηχανικό σίφωνα) η οποία πρέπει να διαθέτει στόμιο καθαρισμού.

Αν ακίνητο έχει προσόψεις σε περισσότερες από μία οδούς, στις οποίες υπάρχουν και λειτουργούν αγωγοί αποχέτευσης ακαθάρτων υδάτων, ο κύριος του ακινήτου κατασκευάζει τα εσωτερικά δίκτυα προς τον αγωγό της οδού, που σύμφωνα με την παράγραφο 7 του άρθρου 7 του κανονισμού πρόκειται να συνδεθούν τα εσωτερικά δίκτυα.

4. Οι συνδέσεις των εσωτερικών δικτύων αποχέτευσης ενός ακινήτου με τον αντίστοιχο αγωγό αποχέτευσης του οριστικού δικτύου γίνεται απ' ευθείας χωρίς την μεσολάβηση βόθρου, στεγανού ή μη, του οποίου η κατασκευή απαγορεύεται εν προκειμένω.

5. Μετά την σύνδεση των εσωτερικών δικτύων αποχέτευσης ακαθάρτων υδάτων, ενός ακινήτου με τον αντίστοιχο αγωγό αποχέτευσης του οριστικού δικτύου, οι κύριοι του ακινήτου οφείλουν να κατεδαφίσουν και να αχρηστεύσουν με φροντίδα, ευθύνη και δαπάνη τους, όπως ενεργούν για κάθε εργασία του εσωτερικού δικτύου, κάθε παλαιά εγκατάσταση αποχέτευσης, όπως βόθρους ακαθάρτων υδάτων, παλαιές σωληνώσεις αποχέτευσης προς βόθρους, ή προς εξωτερικές διακλαδώσεις, ή προς αγωγούς που καταργήθηκαν κ.τ.λ.

Για ν' αχρηστευθούν οι βόθροι, άσχετα αν κατεδαφιστούν ή όχι, πρέπει να εκκενωθούν τελείως και το περιεχόμενό τους να απομακρυνθεί. Μετά την εκκένωση οι βόθροι πρέπει να γεμιστούν με καθαρά, κατάλληλα υλικά. Απαγορεύεται αυστηρά η απόρριψη του περιεχομένου των βόθρων σε αγωγό αποχέτευσης.

6. Όταν ο αγωγός του οριστικού δικτύου αποχέτευσης ακαθάρτων υδάτων, βρίσκεται σε στάθμη υψηλότερη της στάθμης υπογείων ή άλλων χώρων του ακινήτου και είναι αδύνατη η αποχέτευση μέρους ή όλης της ποσότητας των ακαθάρτων του ακινήτου με βαρύτητα, τότε επιβάλλεται η μηχανική ανύψωση (άντληση) των υδάτων αυτών, με κόστος του ιδιοκτήτη του ακινήτου, σύμφωνα με τους όρους που προβλέπονται στον «Κανονισμό εσωτερικών υδραυλικών εγκαταστάσεων», όπως εκάστοτε ισχύουν.

7. Όταν η στάθμη της εξόδου του εσωτερικού δικτύου ακαθάρτων υδάτων ενός ακινήτου, εντός και παρά την ρυμοτομική γραμμή του ακινήτου δεν επιτρέπει την με φυσική ροή (βαρύτητα) σύνδεση του δικτύου αυτού με τον αντίστοιχο αγωγό του οριστικού δικτύου που διέρχεται από οδό του ακινήτου και δεν είναι δυνατή η μηχανική ανύψωση (άντληση) των προς αποχέτευση υδάτων (παράγραφος 6 του άρθρου αυτού), ή όταν ακίνητο δεν έχει πρόσοψη σε εγκεκριμένο δρόμο, ή κοινόχρηστο χώρο, ο εκάστοτε αρμόδιος φορέας, κατ' εξαίρεση με απόφαση της αρμόδιας υπηρεσίας του, μπορεί να δεχτεί την διέλευση και έξοδο του εν λόγω εσωτερικού δικτύου, εν όλω ή εν μέρει μέσα από γειτονικό ακίνητο με τους ακόλουθους όρους:

α. Ο κύριος του υπόψη ακινήτου να προσκομίσει στον αρμόδιο φορέα αποδεικτικά στοιχεία ότι έχει εξασφαλίσει την συναίνεση των κυρίων του γειτονικού ακινήτου.

β. Το εσωτερικό δίκτυο ακαθάρτων υδάτων του ακινήτου που θα συνδεθεί, να είναι καθ' όλη την διαδρομή του μέσω του γειτονικού ακινήτου και μέχρι την θέση εξόδου στη ρυμοτομική γραμμή, ανεξάρτητο από το αντίστοιχο εσωτερικό δίκτυο του γειτονικού ακινήτου.

γ. Η θέση εξόδου του εσωτερικού δικτύου του ακινήτου που θα συνδεθεί, στη ρυμοτομική γραμμή του γειτονικού ακινήτου ν' απέχει από την θέση εξόδου του αντίστοιχου εσωτερικού δικτύου του γειτονικού ακινήτου κατάλληλη απόσταση, ώστε στην συνέχεια οι αντίστοιχες εξωτερικές διακλαδώσεις να απέχουν μεταξύ τους στις θέσεις σύνδεσής τους με τον αγωγό αποχέτευσης όχι ολιγότερο από 1,50 μ.

δ. Το αντίστοιχο εσωτερικό δίκτυο ακαθάρτων υδάτων του γειτονικού ακινήτου να έχει συνδεθεί νόμιμα, προγενέστερα ή ταυτόχρονα με τον αντίστοιχο αγωγό του οριστικού δικτύου αποχέτευσης.

Σε περίπτωση που δεν υπάρχουν στο γειτονικό ακίνητο κτίσματα να υποβάλλεται από τον κύριο του υπεύθυνη δήλωση ότι θα τηρήσει από πλευράς του τους όρους των εδαφίων β. και γ. της παρούσας παραγράφου 7.

8. Τα προερχόμενα από πισίνα ή σιντριβάνι ύδατα ενός ακινήτου, οδηγούνται μέσω σωλήνα ρυθμιζόμενης ροής σε θέση του εσωτερικού δικτύου ακαθάρτων πριν από την δικλείδα ασφαλείας και τον μηχανικό σίφωνα του εσωτερικού δικτύου ακαθάρτων απ' όπου αποχετεύονται με τον ίδιο τρόπο με τον οποίο αποχετεύονται και τα ακάθαρτα ύδατα του ακινήτου.

#### **Α Ρ Θ Ρ Ο 5<sup>ο</sup>: Αποχετευόμενα υγρά-Απαγόρευση χρησιμοποίησής τους**

1. Με το εσωτερικό δίκτυο αποχέτευσης ακαθάρτων των ακινήτων πρέπει να αποχετεύονται υποχρεωτικά τα προϊόντα των χώρων υγιεινής και γενικά των χώρων οικιακής χρήσης των ακινήτων, ήτοι τα οικιακά λύματα.

2. Δεν επιτρέπεται η διοχέτευση στους αγωγούς και τα φρεάτια του δικτύου αποχέτευσης των ακολούθων ουσιών, έστω και αν προέρχονται από οικιακή εν μέρει ή εν όλω χρήση:

α. Υγρών που προέρχονται γενικά από εκκένωση βόθρων, στεγανών ή απορροφητικών.

β. Κάθε είδους υλικών που μπορούν να φράξουν τους αγωγούς, όπως απορρίμματα μαγειρείων, σκουπίδια, προϊόντα κατεδαφίσεων, προϊόντα δεξαμενών καθιζήσεων, άμμος, στάχτη, κουρέλια, κοπριά ζώων, απορρίμματα σφαγείων, δύσκολα βιοαποικοδομήσιμες ύλες (πλαστικά τεμάχια, γυαλιά κ.λπ.) έστω και μέσω σκουπιδοφάγων ή άλλων ανάλογων μέσων.

γ. Εύφλεκτων ή εκρηκτικών ή άλλων ουσιών, που μπορούν να κάνουν ζημιές στο αποχετευτικό δίκτυο ή να δημιουργήσουν κίνδυνο για τη ζωή του προσωπικού συντήρησης.

δ. Αερίων και ατμών, από στεγνωτήρια και διάφορα άλλα καταστήματα.

ε. Ουσιών που παράγουν δηλητηριώδη, ή ασφυξιογόνα αέρια.

στ. Υγρών που μπορούν, λόγω της περιεκτικότητάς τους σε οξέα, αλκάλια, άλατα, πίσσα κ.λπ. να βλάψουν τα υλικά κατασκευής των αγωγών αποχέτευσης, ή να δημιουργήσουν προβλήματα στη λειτουργία των αγωγών, (π.χ. καταπτώσεις, χημικές κατακρημνίσεις, κατακαθίσεις, ή αποθέσεις μέσα στους αγωγούς κ.τ.λ.).

ζ. Ουσιών που λόγω αποσύνθεσης, ζύμωσης κ.λπ. δημιουργούν έντονες ή ενοχλητικές αναθυμιάσεις.

η. Υγρών με μεγάλη περιεκτικότητα, κατά την κρίση του αρμόδιου φορέα λειτουργίας, σε λίπη και έλαια.

θ. Υγρών με θερμοκρασία μεγαλύτερη των 35 βαθμών Κελσίου, όταν αποχετεύονται σε αγωγούς .

ι. Υγρών σε μεγάλες ποσότητες που κατά την κρίση της αρμόδιας υπηρεσίας της ΕΥΔΑΠ και των υπηρεσιών των συναρμόδιων φορέων, δύναται να προκαλέσουν προβλήματα στην ομαλή λειτουργία του δικτύου αποχέτευσης.

ια. Υγρών γενικά με ουσίες και μέταλλα που δεν πληρούν τους όρους των προδιαγραφών που ισχύουν κάθε φορά για την προστασία των αγωγών και των εγκαταστάσεων αποχέτευσης, ή που μπορεί να έχουν βλαπτικές επιδράσεις στη λειτουργία των έργων επεξεργασίας και βιολογικών καθαρισμών των λυμάτων.

#### **Α Ρ Θ Ρ Ο 6°: Υποχρέωση σύνδεσης εσωτερικών δικτύων ενός ακινήτου.**

1. Σε κάθε οδό που υπάρχει και λειτουργεί αγωγός του οριστικού δικτύου ακαθάρτων, οι κύριοι των παρόδιων ακινήτων, υποχρεούνται να μεριμνούν για την σύνδεση των εσωτερικών δικτύων ακαθάρτων των ακινήτων τους, σύμφωνα με τις διατάξεις της παραγράφου 1α του άρθρου 12 και του άρθρου 14 του ν. 1068/1980 και τη διαδικασία του άρθρου 10 του κανονισμού.

2. Στους αγωγούς ακαθάρτων του οριστικού δικτύου αποχέτευσης, συνδέονται μόνο τα εσωτερικά δίκτυα ακαθάρτων των ακινήτων μέσω των αντιστοιχών εξωτερικών διακλαδώσεων.

3. Σε ακίνητα τα οποία έχουν πρόσοψη μόνο σε ιδιωτικές οδούς, στοές κ.λπ. που σύμφωνα με τις ισχύουσες διατάξεις χαρακτηρίζονται κοινόχρηστοι χώροι, οι κύριοι των ακινήτων αυτών υποχρεούνται να μεριμνούν για την σύνδεση των εσωτερικών δικτύων ακαθάρτων υδάτων των ακινήτων αυτών στους αντίστοιχους αγωγούς που υπάρχουν και λειτουργούν, όπως ακριβώς μεριμνούν και για τα ακίνητα που έχουν πρόσοψη σε εγκεκριμένες οδούς.

Η λειτουργία και συντήρηση του δικτύου αποχέτευσης και των εξωτερικών διακλαδώσεων επί κοινόχρηστων χώρων γίνεται από την Ε.Υ.Δ.Α.Π. όπως και για τα υπόλοιπα έργα του οριστικού δικτύου σύμφωνα με τον Ν. 1068/1980, το Ν. 2744/1999, το Ν. 4313/2014 και το άρθρο 9 του κανονισμού όπως εκάστοτε ισχύουν.

Για την ένταξη τους στο οριστικό δίκτυο εφαρμόζεται το άρθρο 15 του κανονισμού της ΕΥΔΑΠ. Μέχρι την ένταξη των αγωγών του δικτύου αποχέτευσης και των εξωτερικών διακλαδώσεων στο οριστικό δίκτυο της Ε.ΥΔ.Α.Π., αρμόδιος φορέας για τη λειτουργία και συντήρηση τους είναι η αντίστοιχη υπηρεσία του Δήμου Μαρκοπούλου Μεσογαίας.

4. Ο αρμόδιος φορέας, εφόσον δεν συντρέχουν λόγοι δημόσιας υγείας ή δημόσιας ασφάλειας, μπορεί να εγκρίνει την προσωρινή αναβολή της σύνδεσης των ακαθάρτων υδάτων ενός ακινήτου του οποίου οι εγκαταστάσεις πρόκειται να διατηρηθούν λιγότερο από ένα έτος. Στην περίπτωση αυτή ο κύριος του ακινήτου υποβάλλει αίτηση στον αρμόδιο φορέα συνοδευόμενη από επίσημα αποδεικτικά στοιχεία του χρόνου διατήρησης των εγκαταστάσεων. Η προσωρινή αναβολή που εγκρίνεται ως άνω, δεν δύναται να υπερβαίνει το ένα έτος. Μετά την λήξη της αναβολής εφαρμόζονται οι διατάξεις της παραγράφου 1 του παρόντος άρθρου.

#### **Α Ρ Θ Ρ Ο 7°: Εξωτερικές διακλαδώσεις**

1. Κάθε εξωτερική διακλάδωση υποχρεωτικά περιλαμβάνει:

α. Τον αγωγό ακαθάρτων υδάτων κατά πλάτος της εγκεκριμένης οδού (από το ακίνητο προς τον κεντρικό αγωγό).

β. Το φρεάτιο προσαρμογής του εσωτερικού δικτύου ακαθάρτων υδάτων με τον αντίστοιχο αγωγό της προηγούμενης παραγράφου.

Το φρεάτιο αυτό τοποθετείται εκτός και παρά την ρυμοτομική γραμμή του ακινήτου.

γ. Την σύνδεση του αγωγού της παραγράφου 1α με τον αντίστοιχο αγωγό ακαθάρτων υδάτων που διέρχεται κατά μήκος της εγκεκριμένης οδού, έμπροσθεν του ακινήτου.

Ενδεικτικά η εξωτερική διακλάδωση και ο τρόπος κατασκευής της φαίνεται στα σχέδια 1, 1α, 1β και 2 του παρατήματος που συνοδεύει τον κανονισμό αυτό.

2. Το φρεάτιο προσαρμογής χρησιμεύει για τον έλεγχο του εσωτερικού δικτύου και της εξωτερικής διακλάδωσης, καθώς και για την συντήρηση και εξασφάλιση της καλής λειτουργίας της εξωτερικής διακλάδωσης. Το φρεάτιο προσαρμογής κατασκευάζεται από το Δήμο (εκτός αν έχει ήδη κατασκευασθεί απ' τον ιδιοκτήτη και εγκριθεί απ' την Τεχνική Υπηρεσία του Δήμου) στο πεζοδρόμιο στο καταλληλότερο κατά την κρίση της υπηρεσίας σημείο έξω από την ρυμοτομική γραμμή ακινήτου. Η δαπάνη κατασκευής του χρεώνεται στον ιδιοκτήτη.

3. Αν το φρεάτιο προσαρμογής δεν δύναται να κατασκευαστεί εκτός και παρά την ρυμοτομική γραμμή του ακινήτου, τότε κατασκευάζεται από τον κύριο του ακινήτου εντός του ακινήτου, όσο το δυνατό πλησιέστερα προς την ρυμοτομική γραμμή, σε θέση άμεσα επισκέψιμη και ελεύθερη, που καθορίζεται από την Τεχνική Υπηρεσία του

Δήμου. Στην περίπτωση αυτή η δικλείδα ασφαλείας τοποθετείται σε κατάλληλη θέση ώστε να προστατεύεται το ακίνητο.

4. Για βιομηχανίες, βιοτεχνίες ή άλλες ανάλογες χρήσεις των ακινήτων το φρεάτιο προσαρμογής της εξωτερικής διακλάδωσης, των οικιακών λυμάτων, δύναται να είναι ταυτόχρονα και φρεάτιο ελέγχου και δειγματοληψίας των υγρών αποβλήτων (επεξεργασμένων ή μη) εφόσον υπάρξει ή σύμφωνη γνώμη του αρμόδιου φορέα. Στην περίπτωση αυτή και εφόσον έχει εγκριθεί ο "ειδικός κανονισμός λειτουργίας του δικτύου αποχέτευσης" το φρεάτιο προσαρμογής κατασκευάζεται σύμφωνα με το σχέδιο (2) που συνοδεύει τον παρόντα κανονισμό.

5. Το βάθος Η, της εξωτερικής διακλάδωσης, όπως ορίζεται στα σχέδια 1 και 1α, πρέπει να είναι μεγαλύτερο από 1,20 μ. Αν το δίκτυο ακαθάρτων είναι αβαθές, επιτρέπεται η κατασκευή της εξωτερικής διακλάδωσης σε βάθος μικρότερο από 1,20 μ., αλλά τότε πρέπει να εξασφαλίζεται η προστασία των σωλήνων από θραύση. Η εξωτερική διακλάδωση πρέπει να κατασκευάζεται, κατά κανόνα κάτω από τους αγωγούς ύδρευσης. Αν αυτό δεν είναι δυνατό, τότε πρέπει να εξασφαλίζεται η πλήρης στεγανότητα των σωλήνων της διακλάδωσης, όπως ενδεικτικά φαίνεται στο σχέδιο 1β.

6. Οι εξωτερικές διακλαδώσεις των ακαθάρτων υδάτων κατασκευάζονται σύμφωνα με τις διατάξεις των άρθρων 12 (παράγραφος 1α) και 14 του Ν. 1068/1980 από το Δήμο και η δαπάνη κατασκευής χρεώνεται στους κύριους των ακινήτων.

Η Ε.ΥΔ.Α.Π., κατ' εξαίρεση σε περιπτώσεις κινδύνου για την δημόσια υγεία και ασφάλεια (εμφράξεις, διαρροές ακαθάρτων, κ.τ.λ.) δύναται να κατασκευάζει εξωτερικές διακλαδώσεις, ακαθάρτων υδάτων και να χρεώνει την δαπάνη τους στους κυρίους των ακινήτων με βάση τον απολογισμό της δαπάνης, μέσω των λογαριασμών ύδρευσης ή εφόσον τα ακίνητα δεν υδρεύονται από την Ε.ΥΔ.Α.Π., απ' ευθείας στους κυρίους τους.

7. Για ακίνητα που έχουν πρόσοψη σε περισσότερες από μία οδούς, στις οποίες υπάρχουν και λειτουργούν αγωγοί ακαθάρτων του οριστικού δικτύου αποχέτευσης, οι εξωτερικές διακλαδώσεις και οι συνδέσεις των εσωτερικών δικτύων ακαθάρτων υδάτων του ακινήτου γίνονται με τον αγωγό ακαθάρτων που εξυπηρετεί καλύτερα τ' ακίνητο.

#### **Α Ρ Θ Ρ Ο 8°: Αριθμός εξωτερικών διακλαδώσεων**

1. Κάθε εξωτερική διακλάδωση ακαθάρτων μπορεί να εξυπηρετεί μόνο ένα ακίνητο και όλα τα κτίρια που βρίσκονται μέσα σ' αυτό θεωρείται ότι αποτελούν ένα σύνολο.
2. Κατ' εξαίρεση από την προηγούμενη παράγραφο επιτρέπεται η κατασκευή περισσότερων από μία εξωτερικών διακλαδώσεων ακαθάρτων, όταν πρόκειται:

- α. Για συνοικισμό από μικρές οικίες που ανήκουν στον ίδιο ιδιοκτήτη.
- β. Για πολύ μεγάλα κτίρια.
- γ. Για ανεξάρτητα κτίρια που βρίσκονται στο ίδιο οικόπεδο, αλλά με τρόπο που να επιτρέπουν τη διαίρεση του οικοπέδου σε ανεξάρτητες ιδιοκτησίες που να πληρούν τους όρους του Γενικού Οικοδομικού Κανονισμού (Γ.Ο.Κ).
- δ. Για ακίνητα εξ αδιαιρέτου που κατά το χρόνο της σχετικής αίτησης σύνδεσης έχουν διαιρεθεί σύμφωνα με τις διατάξεις του ν.δ. 1024 της 10/15.11.1971 (ΦΕΚ 23Α') περί «διηρημένης ιδιοκτησίας επί οικοδομημάτων ανεγειρόμενων επί ενιαίων οικοπέδων», ή που τα κτίρια βρίσκονται σ' αυτά διαπιστώνεται ότι είναι λειτουργικά ανεξάρτητα.
- Η ελάχιστη απόσταση των διακλαδώσεων των προηγούμενων περιπτώσεων, εφ' όσον καταλήγουν στον αγωγό της ίδιας οδού ορίζεται σε 5,00 μ. για τις περιπτώσεις α, β και γ και 1,50 μ. για την περίπτωση δ. Όταν δεν εξασφαλίζονται αυτές οι αποστάσεις, δεν επιτρέπεται η κατασκευή περισσότερων από μία, εξωτερικών διακλαδώσεων.
3. Αν σ' ένα ακίνητο υπάρχουν οικιακά λιματα και βιομηχανικά απόβλητα, τότε σύμφωνα με την παράγραφο 2 του άρθρου 4, για κάθε είδους αποχετευομένων υγρών πρέπει να υπάρχει χωριστό εσωτερικό δίκτυο και η Τεχνική Υπηρεσία του Δήμου αν το κρίνει απαραίτητο, μπορεί να επιβάλλει την κατασκευή ανάλογων χωριστών εξωτερικών διακλαδώσεων και φρεατίων ελέγχου.
4. Αν ένα οικόπεδο διαιρεθεί σε περισσότερα, άρτια και οικοδομήσιμα, κατά τον Γενικό Οικοδομικό Κανονισμό (Γ.Ο.Κ), το καθένα πρέπει να αποκτήσει χωριστή εξωτερική διακλάδωση, ανεξάρτητη των παρακειμένων του, έστω και αν τα νέα οικόπεδα εξακολουθούν ν' ανήκουν στον ίδιο κύριο.

**Α Ρ Θ Ρ Ο 9<sup>ο</sup>: Λειτουργία και συντήρηση εξωτερικών διακλαδώσεων και δικτύου αποχέτευσης ακαθάρτων υδάτων.**

1. Σύμφωνα με την παράγρ. 5 του άρθ. 3 του παρόντος Κανονισμού, αρμόδιος φορέας που έχει την ευθύνη για την λειτουργία και συντήρηση όλων των έργων αποχέτευσης ακαθάρτων ήτοι των αγωγών, των εξωτερικών διακλαδώσεων, των αντλιοστασίων ακαθάρτων, των καταθλιπτικών αγωγών και της ΕΕΛ Μαρκοπούλου, ανεξάρτητα από τον φορέα κατασκευής τους, είναι σύμφωνα με τους όρους του παρόντος άρθρου η Ε.ΥΔ.Α.Π.
2. Στις περιπτώσεις που λόγω κατασκευής έργων (γεφυρών, κόμβων, οδών κ.τ.λ.) ή απαλλοτριώσεων αλλαγής του ρυμοτομικού σχεδίου μιας περιοχής, κ.τ.λ., απαιτείται μετατόπιση ή αντικατάσταση ή συμπλήρωση κ.τ.λ. αγωγών του δικτύου αποχέτευσης, ή εξωτερικών διακλαδώσεων, οι αλλαγές αυτές εκτελούνται:

- Είτε από τους δημόσιους φορείς που έχουν την ευθύνη των αλλαγών, μετά από έγγραφη συναίνεση του αρμόδιου για την αποχέτευση φορέα (Δήμος ή Ε.ΥΔ.Α.Π) εφ' όσον:

α. η μελέτη του αποχετευτικού δικτύου που τροποποιείται ή συμπληρώνεται, θα έχει την έγκριση του αρμόδιου φορέα.

β. ο αρμόδιος φορέας δια μηχανικών του θα συμμετέχει στην επίβλεψη του αποχετευτικού δικτύου που τροποποιείται ή συμπληρώνεται.

γ. ο φορέας που έχει την ευθύνη των αλλαγών, αναλαμβάνει την υποχρέωση μετά την εκτέλεση των έργων να παραδώσει στον αρμόδιο για την αποχέτευση φορέα τ' απαραίτητα στοιχεία για την ένταξη των νέων αγωγών στο οριστικό δίκτυο αποχέτευσης βάσει του άρθρου 15 του ισχύοντος κανονισμού της ΕΥΔΑΠ.

- Είτε από τον αρμόδιο για την αποχέτευση φορέα, όπου στην περίπτωση αυτή η δαπάνη μελέτης και κατασκευής των απαιτούμενων τροποποιήσεων ή συμπληρώσεων του δικτύου αποχέτευσης χρεώνονται απολογιστικά στους φορείς που ευθύνονται ή έχουν προκαλέσει την ανάγκη των αλλαγών αυτών.

3. Για τον καθορισμό της χωροταξικής θέσης αγωγών, φρεατίων, εξωτερικών διακλαδώσεων κ.λπ. τοποθετούνται σημάνσεις σε κατάλληλα σταθερά σημεία επί των κοινοχρήστων χώρων.

4. Ζημιές ή φθορές στις εγκαταστάσεις (κτίριο, εξοπλισμό κ.τ.λ.) ενός ακινήτου, λόγω προβλημάτων στο δίκτυο αποχέτευσης ακαθάρτων, αποζημιώνονται από τον αρμόδιο φορέα (Δήμο ή Ε.ΥΔ.Α.Π) για τη λειτουργία και συντήρηση του δικτύου αποχέτευσης εφόσον:

α. Υποβάλλει σχετική αίτηση και αποδεικτικά στοιχεία ο κύριος του ακινήτου στον αρμόδιο φορέα.

β. Με αυτοψία και έκθεση των αρμόδιων οργάνων διαπιστωθεί τεκμηριωμένα ο βαθμός υπαιτιότητας και το ποσοστό αποζημίωσης.

γ. Δεν έχει επέλθει καμία μεταβολή στη χρήση των χώρων (υπογείων κλπ.) και στις υδραυλικές εγκαταστάσεις που προβλέπονται από την εγκεκριμένη μελέτη και τα εγκεκριμένα σχέδια της οικοδομικής άδειας.

δ. Έχουν εκτελεσθεί από τον κύριο του ακινήτου (που υπέστη κατά δήλωσή του τις ζημιές) όλες οι υποχρεώσεις του που ορίζονται από τον Κανονισμό Λειτουργίας Δικτύου Αποχέτευσης.

ε. Ο αρμόδιος φορέας στην απόφασή του για έγκριση ή μη της ως άνω αποζημίωσης έχει λάβει υπόψη του την τήρηση των ανωτέρω προϋποθέσεων των εδαφίων α., β., γ., και δ. της παραγράφου 4 του παρόντος άρθρου.



**Α Ρ Θ Ρ Ο 10<sup>ο</sup>: Διαδικασία σύνδεσης με το αποχέτευτικό δίκτυο**

1. Για την σύνδεση του εσωτερικού δικτύου αποχέτευσης ακαθάρτων ενός ακινήτου με τον αγωγό του δικτύου αποχέτευσης ο κύριος του ακινήτου θα πρέπει να ενημερωθεί από την Τ.Υ. του Δήμου για τη σχετική διαδικασία:

1.1 Υποβάλλεται αίτηση από τον κύριο του ακινήτου προς το Δήμο, για την χορήγηση πληροφοριών όσον αφορά:

α. τον αγωγό της οδού από την οποία εξυπηρετείται καλύτερα το ακίνητο αν πρόκειται περί γωνιακού οικοπέδου.

β. το υψόμετρο που πρέπει να έχει η στάθμη εξόδου του εσωτερικού δικτύου του ακινήτου στην ρυμοτομική γραμμή με βάση το υψόμετρο του αγωγού της οδού στο οποίο πρόκειται να γίνει η σύνδεση της εξωτερικής διακλάδωσης.

γ. αντίγραφο του ισχύοντος Κανονισμού Λειτουργίας του Δικτύου Αποχέτευσης.

δ. τα έντυπα και τις υπεύθυνες δηλώσεις που πρέπει να συμπληρωθούν κατά την υποβολή της αίτησης για την σύνδεση αποχέτευσης και την κατασκευή της εξωτερικής διακλάδωσης.

1.2 Με βάση τα χορηγηθέντα ως άνω (παράγραφο 1.1) στοιχεία, ο κύριος του ακινήτου κατασκευάζει σύμφωνα με τις διατάξεις των άρθρων 4, 5 και 6 του κανονισμού με φροντίδα, ευθύνη και δαπάνη του τα εσωτερικά δίκτυα αποχέτευσης των ακαθάρτων του ακινήτου του.

1.3 Υποβάλλεται από τον κύριο του ακινήτου στο Δήμο αίτηση για την κατασκευή της εξωτερικής διακλάδωσης αφού:

- εξοφλήσει ή έχει καταβάλει την πρώτη δόση από τις οριζόμενες δόσεις του τέλους ή δικαιώματος σύνδεσης στην Ε.ΥΔ.Α.Π., εφόσον συνδέεται με αγωγό που έχει κατασκευαστεί από την Ε.ΥΔ.Α.Π.,

- έχει εξοφλήσει ή καταβάλει την πρώτη δόση από τις οριζόμενες δόσεις της αναλογούσας δαπάνης κατασκευής αγωγού ακαθάρτων στον Δήμο, εφόσον συνδέεται με αγωγό που έχει κατασκευαστεί από το Δήμο.

*Στα έργα αποχέτευσης που κατασκευάζονται με συγχρηματοδότηση από Ε.Ε. δεν θα απαιτηθεί τέλος σύνδεσης.*

i. έχει συμπληρώσει και καταθέσει έντυπα αιτήσεων – υπευθύνων δηλώσεων, για την σύνδεση του εσωτερικού δικτύου ακαθάρτων και την κατασκευή της απαιτούμενης εξωτερικής διακλάδωσης, όπως αυτά του ζητηθούν από τις υπηρεσίες του Δήμου,

ii. έχει υποβάλει υπεύθυνη δήλωση που αφορά στην ανάληψη ευθύνης εκ μέρους του για την τήρηση του κανονισμού.

Οι κύριοι των ακινήτων οφείλουν να προσκομίσουν και κάθε άλλο συμπληρωματικό στοιχείο που θα τους ζητηθεί κατά περίπτωση.

Στην περίπτωση που ο κύριος του ακινήτου δεν συμμορφωθεί σε πρόσκληση του Δήμου να προσκομίσει σε τασσόμενη προθεσμία τ' απαραίτητα στοιχεία για την κατασκευή της εξωτερικής διακλάδωσης, ο Δήμος δύναται να κατασκευάσει την εξωτερική διακλάδωση στη θέση που κρίνει κατάλληλη. Η τασσόμενη προθεσμία δεν δύναται να είναι μικρότερη από ένα μήνα.

1.4 Ο Δήμος γνωστοποιεί στον κύριο του ακινήτου, το προϋπολογιζόμενο ποσό της απαιτούμενης δαπάνης για την κατασκευή της εξωτερικής διακλάδωσης ακαθάρτων, σύμφωνα με τα οριζόμενα στην παράγραφο 1.3 του άρθρου 12 του παρόντος κανονισμού.

1.5 Ο κύριος του ακινήτου πληρώνει στο Δήμο την δαπάνη της προηγούμενης παραγράφου 1.4.

1.6 Ο Δήμος κατασκευάζει την εξωτερική διακλάδωση και συνδέει το εσωτερικό δίκτυο του ακινήτου με αγωγό αποχέτευσης.

1.7 Ο Δήμος εκκαθαρίζει την δαπάνη και ειδοποιεί τον κύριο του ακινήτου για την αποπληρωμή της.

#### **Α Ρ Θ Ρ Ο 11°: Έλεγχος του τρόπου αποχέτευσης - Κυρώσεις**

1. Ο έλεγχος του τρόπου αποχέτευσης ενός ακινήτου συνίσταται στον έλεγχο τήρησης των όρων του κανονισμού, ήτοι ενδεικτικά στον έλεγχο τήρησης των όρων όσο αφορά τον τρόπο κατασκευής και λειτουργίας των εσωτερικών δικτύων και εγκαταστάσεων του ακινήτου (άρθρο 4 του κανονισμού), τ' αποχετευόμενα υγρά του ακινήτου (άρθρο 5 του κανονισμού), τις υποχρεώσεις του κυρίου του ακινήτου για την σύνδεση των εσωτερικών δικτύων του ακινήτου με τους αντίστοιχους αγωγούς του οριστικού δικτύου αποχέτευσης κ.τ.λ.

2. Ο έλεγχος του τρόπου αποχέτευσης ενός ακινήτου έχει σκοπό την εξασφάλιση της σωστής και ασφαλούς λειτουργίας του δικτύου αποχέτευσης και των έργων της εγκατάστασης βιολογικού καθαρισμού των λυμάτων και διενεργείται από τον αρμόδιο φορέα για τη λειτουργία και συντήρηση των εξωτερικών διακλαδώσεων και των αγωγών στους οποίους αποχετεύεται άμεσα ή έμμεσα το ακίνητο. Ήτοι ο έλεγχος αυτός διενεργείται από την Ε.ΥΔ.Α.Π (όταν το δίκτυο αποχέτευσης ακαθάρτων ενταχθεί στο οριστικό δίκτυο αποχέτευσης της ΕΥΔΑΠ με βάση το άρθρο 15 του Κανονισμού της). Σε περίπτωση διαπίστωσης παραβίασης των υποχρεώσεων των χρηστών του δικτύου επιβάλλονται οι κυρώσεις που προβλέπονται στο άρθρο 11 του κανονισμού της Ε.ΥΔ.Α.Π.

Μέχρι το δίκτυο αποχέτευσης ακαθάρτων να ενταχθεί στο οριστικό δίκτυο αποχέτευσης της ΕΥΔΑΠ, η αρμόδια υπηρεσία του Δήμου Μαρκοπούλου Μεσογαίας είναι υπεύθυνη για τον έλεγχο του τρόπου αποχέτευσης ενός ακινήτου.

Αν διαπιστωθεί κακή λειτουργία της εγκατάστασης αποχέτευσης είτε γιατί ο κύριος του ακινήτου δε συμμορφώθηκε με τις διατάξεις του παρόντος κανονισμού και τις υποδείξεις της αρμόδιας Υπηρεσίας του Δήμου είτε γιατί διοχετεύει στο δίκτυο αποχέτευσης ακαθάρτων απαγορευμένες ουσίες, ο Δήμος του ορίζει προθεσμία για να προβεί στις απαραίτητες διορθώσεις και να κάνει τις τυχόν συμπληρωματικές εργασίες που θα του υποδειχθούν. Αν και πάλι ο κύριος του ακινήτου δε συμμορφωθεί, τότε ο Δήμος είτε κάνει τις απαιτούμενες εργασίες με δικά του συνεργεία για λογαριασμό του ιδιοκτήτη και του χρεώνει τη δαπάνη -που βεβαιώνεται με ειδική πράξη-, ή του επιβάλλει χρηματικό πρόστιμο, είτε/και διακόπτει τη σύνδεση του ακινήτου. Ακόμα και σε περίπτωση υπόνοιας απόρριψης στο δίκτυο αποχέτευσης απαγορευμένων ουσιών, η σχετική δαπάνη για την κάλυψη του κόστους πραγματοποίησης δειγματοληψιών και αναλύσεων, θα χρεώνεται στον κύριο του ακινήτου.

Η δαπάνη για ζημιές που προξενούνται από οποιονδήποτε στο δίκτυο αποχέτευσης ακαθάρτων και στις εξωτερικές διακλαδώσεις επισκευάζονται μόνο από τις υπηρεσίες του Δήμου και η δαπάνη χρεώνεται σε αυτόν που προξένησε τη ζημιά.

3. Οι ανάδοχοι κατασκευής έργων του δημοσίου και των οργανισμών του ευρύτερου δημόσιου τομέα, οφείλουν πριν από κάθε έναρξη εργασιών να ζητούν με αίτησή τους από τις αρμόδιες Υπηρεσίες αποχέτευσης του Δήμου ή της Ε.ΥΔ.Α.Π, πληροφορίες και σχέδια των δικτύων αποχέτευσης, ώστε να αποφεύγονται ενδεχόμενες βλάβες σ' αυτά.

4. Αν οι ως άνω ανάδοχοι έργων ή τρίτοι επέμβουν ακούσια ή εκούσια στα πάσης φύσεως ή κατηγορίας έργα αποχέτευσης ή στα άλλα στοιχεία των συστημάτων αποχέτευσης ή στα πάσης φύσεως έργα που ευρίσκονται εν εκτελέσει, δίδονται με βάση τις διατάξεις των άρθρων 381, 382 και 458 του Ποινικού Κώδικα.

Αν από την επέμβαση αυτή προκληθεί βλάβη στα ως άνω έργα ή συστήματα αποχέτευσης, η βλάβη αποκαθίσταται μόνο από συνεργεία του αρμόδιου φορέα αποχέτευσης (Δήμου ή Ε.ΥΔ.Α.Π) και η σχετική δαπάνη χρεώνεται απολογιστικά από τον αρμόδιο φορέα αποχέτευσης σε κείνους που προξένησαν τη βλάβη.

Κατ' εξαίρεση ο αρμόδιος φορέας για την συντήρηση των έργων αποχέτευσης (Δήμος ή Ε.ΥΔ.Α.Π.) δύναται να εγκρίνει την εκτέλεση των απαιτούμενων εργασιών αποκατάστασης από τον υπαίτιο ανάδοχο έργου δημοσίου ή έργου κοινής ωφέλειας, με την προϋπόθεση της παρακολούθησης (ή επίβλεψης) των σχετικών εργασιών από την υπηρεσία του εν λόγω αρμόδιου φορέα.

Παρόμοια, αν κύριοι ακινήτων λόγω μη τήρησης διατάξεων του κανονισμού κατά την αποχέτευση του ακινήτου τους (όπως π.χ των διατάξεων του άρθρου 5 «περί αποχετευομένων υγρών»), προξενήσουν βλάβη ακούσια ή εκούσια στα ως άνω έργα ή συστήματα αποχέτευσης (εξωτερικές διακλαδώσεις, αγωγούς, κ.τ.λ), στα οποία

άμεσα ή έμμεσα αποχτεύεται το ακίνητό τους, η βλάβη αποκαθίσταται μόνο από συνεργεία του αρμόδιου φορέα για την συντήρηση των έργων αποχέτευσης Δήμου ή Ε.ΥΔ.Α.Π) και η σχετική δαπάνη χρεώνεται απολογιστικά από τον φορέα αυτόν σε κείνους που προξένησαν τη βλάβη. Σε καμία περίπτωση η εφαρμογή των διατάξεων της παρούσας παραγράφου δεν απαλλάσσει τους υπαιτίους βλαβών στα έργα ή συστήματα αποχέτευσης από τις υπόλοιπες κυρώσεις του παρόντος άρθρου, όταν υπάρχουν οι προϋποθέσεις επιβολής τους.

### **Α Ρ Θ Ρ Ο 12°: Δαπάνες αποχέτευσης – Υπόχρεοι Καταβολής**

1. Οι δαπάνες αποχέτευσης που βαρύνουν τους κυρίους των ακινήτων που αποχτεύονται στο δίκτυο αποχέτευσης του Δήμου Μαρκοπούλου Μεσογαίας είναι οι εξής:

1.1 Η δαπάνη που αναλογεί στο κόστος κατασκευής του αγωγού ακαθάρτων, που υπάρχει ή είναι υπό κατασκευή ή προβλέπεται να κατασκευασθεί σε οδό έμπροσθεν του ακινήτου.

α. Η δαπάνη αυτή, αν ο αγωγός ήταν ή είναι αρμοδιότητας κατασκευής του Δήμου, καλείται «αναλογούσα δαπάνη κατασκευής αγωγού ακαθάρτων» και είναι το ποσό που χρεώνεται από τους Ο.Τ.Α, σε κάθε ακίνητο, κατά την κατασκευή του αγωγού ακαθάρτων αρμοδιότητάς τους. Το ποσό αυτό υπολογίζεται σύμφωνα με το άρθρο 13 του ν. 1068/1980.

β. Αν ο αγωγός ακαθάρτων είναι αρμοδιότητας κατασκευής της Ε.ΥΔ.Α.Π, η ως άνω δαπάνη καλείται «τέλος σύνδεσης» (παράγραφος 6 του άρθρου 13 του ν. 1068/1980) ή «δικαίωμα σύνδεσης», (παράγραφος 4 του άρθρου 3 του Δ/τος της 15/6 – 20.7.1955. ΦΕΚ 192, τ. Α') και είναι το ποσό που χρεώνεται από την Ε.ΥΔ.Α.Π. σε κάθε ακίνητο, που μπορεί και πρέπει να συνδεθεί στον αγωγό ακαθάρτων αρμοδιότητάς της.

Το «τέλος ή δικαίωμα σύνδεσης», καταβάλλεται στην Ε.ΥΔ.Α.Π από τον κύριο του ακινήτου κατά ή μετά την κατασκευή του αγωγού ακαθάρτων και ο τρόπος υπολογισμού του «τέλους ή δικαιώματος σύνδεσης», καθορίζεται στο άρθρο 13 του κανονισμού της Ε.ΥΔ.Α.Π.

Σε περίπτωση που το κόστος κατασκευής των αγωγών ακαθάρτων καλύπτεται με συγχρηματοδότηση από πόρους της Ε.Ε. η ανωτέρω δαπάνη δεν καταλογίζεται στους κυρίους των ακινήτων.

1.2 Η δαπάνη που αντιστοιχεί στο «τέλος ή δικαίωμα χρήσεως υπονόμου». Η δαπάνη αυτή είναι το ποσό που βάσει της παραγρ. 1α του άρθρου 11 και του άρθρου 16 του ν. 1068/1980 οφείλεται στην Ε.ΥΔ.Α.Π. από το χρονικό σημείο που ορίζεται στην διάταξη του άρθρου 16 παρ. 5 του ν. 3212/2003 (Φ.Ε.Κ. 308/31.12.2003 τ' Α), από

κάθε ακίνητο που αποχετεύει καθ' οιονδήποτε τρόπο, άμεσα ή έμμεσα τ' ακάθαρτα του εσωτερικού του δικτύου στο δίκτυο αποχέτευσης, ανεξάρτητα αν το ακίνητο αυτό υδρεύεται ή όχι, εν όλω ή εν μέρει από το δίκτυο της Ε.ΥΔ.Α.Π. (τριμερής Υπουργική απόφαση Δ16γ/015/564/δ/1988). Για την καταβολή της ανωτέρω οφειλής και μέχρι το δίκτυο αποχέτευσης ακαθάρτων να ενταχθεί στο οριστικό δίκτυο αποχέτευσης της ΕΥΔΑΠ, το τέλος χρήσης υπονόμου θα καθοριστεί με απόφαση του Δημοτικού Συμβουλίου, ως ποσοστό επί της αξίας του καταναλισκόμενου ύδατος και θα εισπράττεται με τους λογαριασμούς ύδρευσης που εκδίδονται από τις υπηρεσίες του Δήμου Μαρκοπούλου Μεσογαίας.

1.3 Η «δαπάνη κατασκευής της εξωτερικής διακλάδωσης ακαθάρτων» είναι το ποσό που χρεώνεται από το Δήμο σε κάθε ακίνητο όταν πρόκειται να, ή έχει ήδη συνδεθεί το εσωτερικό του δίκτυο ακαθάρτων με τον αγωγό ακαθάρτων, ανεξάρτητα σε ποιου την αρμοδιότητα (Ε.ΥΔ.Α.Π ή Δήμος) ανήκει ο αγωγός. Το ύψος της δαπάνης ορίζεται με απόφαση του Δημοτικού Συμβουλίου, σύμφωνα με τις παραγράφους 2 και 3 του άρθρου 14 του ν. 1068/1980, όπως εκάστοτε ισχύουν. Η έννοια της εξωτερικής διακλάδωσης αποδίδεται στην παράγραφο 2 του άρθρου 2.

1.4 Ακόμη τους κυρίους των ακινήτων βαρύνουν:

α. Η δαπάνη κατασκευής, λειτουργίας και συντήρησης των εσωτερικών δικτύων και εγκαταστάσεων του ακινήτου τους, σύμφωνα με τους όρους του άρθρου 4.

β. Η δαπάνη ελέγχου του τρόπου αποχέτευσης του ακινήτου τους, εφόσον από τον έλεγχο προκύψει ότι δεν τήρησαν διατάξεις του κανονισμού, σύμφωνα με τις διατάξεις του άρθρου 11 του κανονισμού.

γ. Η δαπάνη κάθε συμπληρωματικής ή τροποποιητικής εργασίας επί των εσωτερικών δικτύων και εγκαταστάσεων του ακινήτου τους, οσάκις απαιτηθεί, σύμφωνα με την παραγρ. 2 του άρθρου 11 του κανονισμού.

δ. Η δαπάνη αποκατάστασης βλάβης στην εξωτερική διακλάδωση του ακινήτου τους ή στους αγωγούς κ.τ.λ, στα οποία άμεσα ή έμμεσα αποχετεύεται το ακίνητό τους, οσάκις οι κύριοι των ακινήτων ακούσια ή εκούσια προξένησαν την βλάβη, λόγω μη τήρησης διατάξεων του κανονισμού, σύμφωνα με την παραγρ. 4, του άρθρου 11 του κανονισμού.

2. Ο Δήμος δια των υπηρεσιών του δύναται να τάσσει προθεσμία στους κυρίους των ακινήτων για την καταβολή των δαπανών αποχέτευσης, που τον αφορούν. Η προθεσμία αυτή δεν πρέπει να είναι μικρότερη από ένα μήνα. Αν οι κύριοι των ακινήτων δεν συμμορφωθούν εμπρόθεσμα, οι δαπάνες και τα τέλη αυτά βεβαιώνονται σε βάρος του υπόχρεου και εισπράττονται σύμφωνα με τις κείμενες διατάξεις.

3. Επί συνιδιοκτησίας οι οριζόμενες στην παράγραφο 1 του παρόντος άρθρου 12 δαπάνες, οφείλονται από τους κυρίους των επί μέρους ιδιοκτησιών.

Στην περίπτωση αυτή ο διαχειριστής του ακινήτου ή ένας ή περισσότεροι συνιδιοκτήτες όταν κληθούν από την αρμόδια υπηρεσία υποχρεούνται να συμπληρώσουν σε έντυπο τα ονοματεπώνυμα όλων των συνιδιοκτητών, τις διευθύνσεις κατοικίας τους, καθώς τα ποσοστά συνιδιοκτησίας επί του οικοπέδου, βάσει των οποίων επιμερίζονται οι δαπάνες αποχέτευσης.

**Α Ρ Θ Ρ Ο 13<sup>ο</sup>: Καθορισμός της αναλογούσας δαπάνης κατασκευής αγωγού ακαθάρτων.**

Όταν ο αγωγός ακαθάρτων στον οποίο μπορεί και πρέπει να συνδεθεί το ακίνητο είναι αρμοδιότητας κατασκευής του Δήμου, η αναλογούσα δαπάνη κατασκευής του αγωγού ακαθάρτων και ο τρόπος υπολογισμού της καθορίζεται με απόφαση του Δημοτικού Συμβουλίου.

Όταν ο αγωγός ακαθάρτων στον οποίο μπορεί και πρέπει να συνδεθεί το ακίνητο είναι αρμοδιότητας κατασκευής της Ε.ΥΔ.Α.Π. το τέλος ή δικαίωμα σύνδεσης υπολογίζεται σύμφωνα με το άρθρο 13 του κανονισμού της Ε.ΥΔ.Α.Π.

Σε περίπτωση που το κόστος κατασκευής των αγωγών ακαθάρτων καλύπτεται με συγχρηματοδότηση από πόρους της Ε.Ε. η ανωτέρω δαπάνη δεν καταλογίζεται στους κυρίους των ακινήτων.

**Α Ρ Θ Ρ Ο 14<sup>ο</sup>: «Τέλος ή δικαίωμα σύνδεσης» και «αναλογούσα δαπάνη κατασκευής» αγωγού ακαθάρτων για ακίνητα με περισσότερες από μία προσόψεις, μετά την ισχύ του ν. 1068/1980**

1. Αν σ' όλες τις οδούς που αντιστοιχούν στις προσόψεις ενός ακινήτου υπάρχουν ή προβλέπονται αγωγοί ακαθάρτων αρμοδιότητας του Δήμου, τότε μόνο ο Δήμος εισπράττει από τον κύριο του ακινήτου σύμφωνα με το άρθρο 13 του ν. 1068/1980 την «αναλογούσα δαπάνη κατασκευής» των αγωγών.

2. Αν σ' όλες τις οδούς που αντιστοιχούν στις προσόψεις ενός ακινήτου υπάρχουν ή προβλέπονται αγωγοί ακαθάρτων αρμοδιότητας Ε.ΥΔ.Α.Π, τότε μόνο η Ε.ΥΔ.Α.Π εισπράττει από τον κύριο του ακινήτου το «τέλος ή δικαίωμα σύνδεσης» σύμφωνα με το άρθρο 13 του κανονισμού της ΕΥΔΑΠ.

3. Για ακίνητα με προσόψεις σε οδούς στις οποίες υπάρχουν ή προβλέπονται αγωγοί ακαθάρτων αρμοδιότητας τόσο της Ε.ΥΔ.Α.Π όσο και του Δήμου, σε περίπτωση νόμιμης σύνδεσης ακινήτου σε αγωγό ακαθάρτων είτε αρμοδιότητας Ε.ΥΔ.Α.Π, είτε αρμοδιότητας Δήμου, τότε από την Ε.ΥΔ.Α.Π εισπράττεται το «τέλος ή δικαίωμα σύνδεσης» που αντιστοιχεί στην δαπάνη κατασκευής των αγωγών αρμοδιότητάς της και από τον Δήμο η «αναλογούσα δαπάνη κατασκευής» των αγωγών αρμοδιότητάς του.

**Α Ρ Θ Ρ Ο 15°: Άλλος τρόπος αποχέτευσης**

Σε περίπτωση που για οποιοδήποτε λόγο δεν είναι δυνατή η αποχέτευση των οικιακών λυμάτων σε αγωγούς ακαθάρτων, επιβάλλεται, σύμφωνα με τις διατάξεις του άρθρου 99 του Γενικού Οικοδομικού Κανονισμού (Γ.Ο.Κ) που έχει εγκριθεί με το Νομοθετικό Διάταγμα 8/1973 (ΦΕΚ 124/Α/9-6-1973) όπως εκάστοτε ισχύει, η κατασκευή στεγανών βόθρων για την συγκέντρωση των λυμάτων αυτών.

**Α Ρ Θ Ρ Ο 16°: Τρόπος πρόσκλησης, ή ειδοποίησης των κυρίων των ακινήτων**

Οι ατομικές προσκλήσεις ή ειδοποιήσεις προς τους υπόχρεους ιδιοκτήτες ακινήτων για την ανάληψη ευθυνών ή τήρηση προθεσμιών ή για τη διακοπή της αποχέτευσης ενός ακινήτου ή για την καταβολή δαπανών ή τελών, γίνονται με όποιο πρόσφορο σύγχρονο μέσο επιλέξει η αρμόδια υπηρεσία του Δήμου.

**Α Ρ Θ Ρ Ο 17°: Τελικές διατάξεις**

1. Οι διατάξεις του κανονισμού εφαρμόζονται από το Δήμο και τους κυρίους των ακινήτων στα διοικητικά όρια του Δήμου Μαρκοπούλου Μεσογαίας, σύμφωνα με τα οριζόμενα σε κάθε επιμέρους διάταξη.
2. Στις περιπτώσεις που δεν είναι πρόσφορη η ανεύρεση των κυρίων των ακινήτων ή αμφισβητείται η κυριότητά τους, οι υποχρεώσεις οικονομικές ή άλλες των κυρίων των ακινήτων που αναφέρονται στον κανονισμό, ισχύουν και για αυτούς που ασκούν νομή των ακινήτων με οποιοδήποτε τρόπο, καθώς και για τους καθολικούς ή ειδικούς διαδόχους τους όπως ορίζεται στην διάταξη του άρθρου 8 παρ. 5 του Ν. 3481/2-8-2006 με την οποία προστέθηκε παρ. 6 στο άρθρο 9 του Ν. 2744/1999 (ΦΕΚ 222/Α/25-10-1999).
3. Για ακίνητα στα οποία έχει συσταθεί επικαρπία τις υποχρεώσεις οικονομικές ή άλλες του κυρίου του ακινήτου έχει ο κατέχων την επικαρπία.
4. Η ισχύς του παρόντος κανονισμού αρχίζει με την ολοκλήρωση των διαδικασιών έγκρισης και δημοσίευσής του, σύμφωνα με το άρθρο 79 του Ν.3463/06, όπως αυτό ισχύει.

**ΠΑΡΑΡΤΗΜΑ**

Σχέδιο 1  
 Σχέδιο 1α  
 Σχέδιο 1β  
 Σχέδιο 2





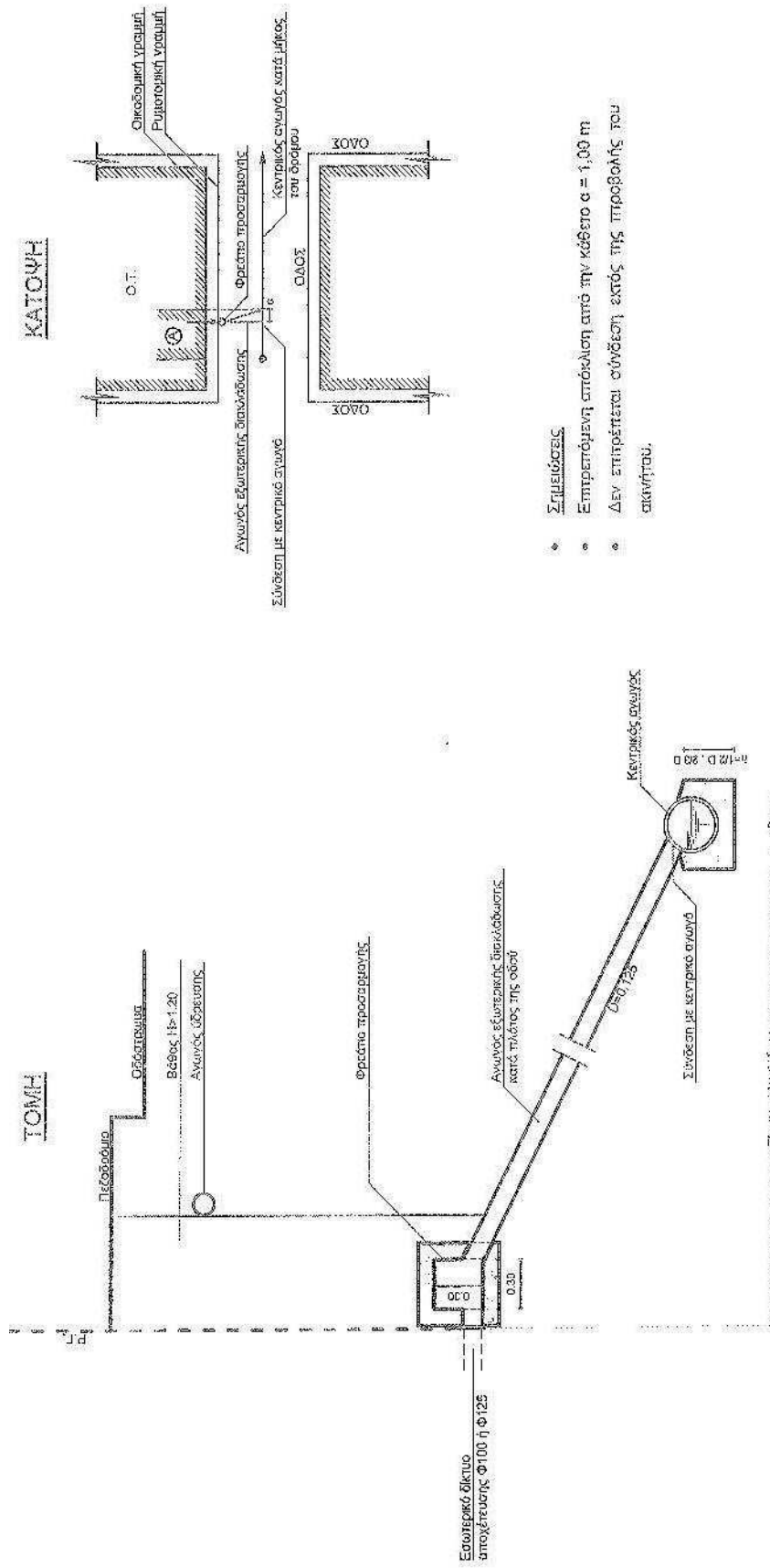

- ◆ Σημειώσεις
- Επιπρόσθετη απόκλιση από την κέθετο  $\alpha = 1,00 \text{ m}$
- Δεν επιτρέπεται σύνδεση εκτός της προβολής του σιγανήτα.

**Σχέδιο 1α**

**Τρόπος Κατασκευής Εξωτερικής διακλάδωσης**  
**Λύση 2 (εναλλακτική)**  
 όταν είναι αδύνατη η εφαρμογή της λύσης 1



ΤΟΜΗ Β-Β'

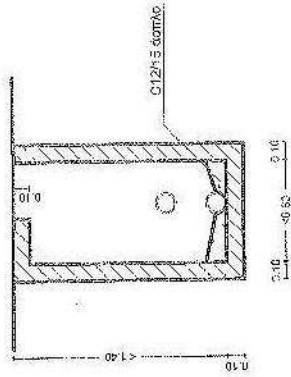

ΚΑΤΩΨΗ

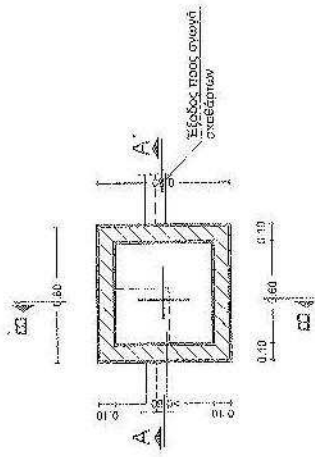

ΤΟΜΗ Α-Α'

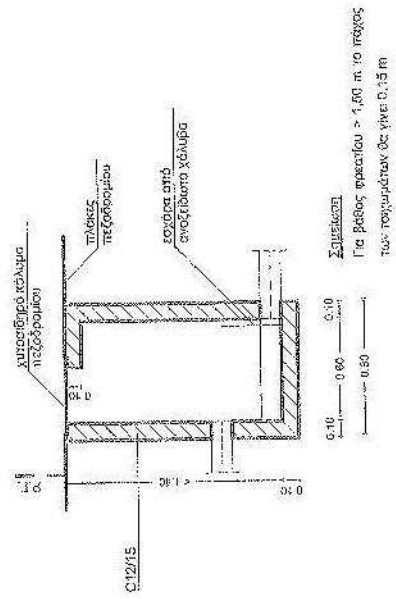

**Παρατηρήσει**

Η κατασκευή του φρεσίου αυτού πρέπει να γίνει ελεύθερα και παρά της συμπεριφοράς, ύψους του ακιόντιου και να τοποθετηθούν στο δίκτυο σταγόμετρο.

**Σχέδιο 2**  
**Φρεσίο Ελέγχου Δειγματοληψίας**

**Β.** Η παρούσα απόφαση να δημοσιευτεί υποχρεωτικά, κατά το πλήρες κείμενό της, στο Δημοτικό Κατάστημα του Δήμου Μαρκοπούλου, σύμφωνα με τη διαδικασία που προβλέπεται στο άρθρο 284.

**Γ.** Περίληψη της παρούσας να δημοσιευτεί σε τοπική εφημερίδα, ημερήσια ή εβδομαδιαία.

**Δ. α.** Η απόφαση να παραμείνει συνεχώς εκτεθειμένη σε χώρο του δημοτικού καταστήματος, που είναι προσιτός στο κοινό.

**β.** Η απόφαση, με φροντίδα του Προέδρου του δημοτικού συμβουλίου, να καταχωρηθεί στην ιστοσελίδα του Δήμου.

**γ.** Εξουσιοδοτείται ο Πρόεδρος του Δ.Σ. όπως λάβει τα απαραίτητα μέτρα για την όσο το δυνατόν ευρύτερη δημοσιοποίηση της παρούσας απόφασης με οποιοδήποτε πρόσφορο μέσο.

Οι Δημοτικοί Σύμβουλοι Αλλαγιάννης Κωνσταντίνος και Κολιαβασίλης Δημήτρης δηλώνουν παρόντες για τους εις την εισήγηση αναφερομένους λόγους.

Ο Δημοτικός Σύμβουλος Μεθενίτης Κωνσταντίνος δηλώνει παρών για τους εις την εισήγηση αναφερομένους λόγους.

Η παρούσα απόφαση έλαβε αύξοντα αριθμό **305/2015**.

Εξαντληθέντων των θεμάτων της ημερήσιας διάταξης λύεται η συνεδρίαση.

Αφού συντάχθηκε το παρόν πρακτικό υπογράφεται ως ακολούθως:

**Ο ΠΡΟΕΔΡΟΣ**  
ΔΡΙΤΣΑΣ ΧΡΗΣΤΟΣ

**Ο ΔΗΜΑΡΧΟΣ**  
ΣΩΤΗΡΗΣ Ι. ΜΕΘΕΝΙΤΗΣ

**ΤΑ ΜΕΛΗ**  
ΚΙΜΠΙΖΗ ΜΑΡΙΑ  
ΕΥΑΓΓΕΛΙΟΥ ΙΩΑΝΝΗΣ  
ΠΟΛΙΤΗΣ ΙΩΑΝΝΗΣ  
ΚΑΒΑΣΑΚΑΛΗΣ ΓΕΩΡΓΙΟΣ  
ΓΙΑΝΝΑΚΗ ΖΩΗ  
ΣΤΑΜΠΕΛΟΣ ΘΕΟΦΑΝΗΣ  
ΜΕΘΕΝΙΤΗΣ ΒΑΣΙΛΗΣ  
ΔΡΙΤΣΑ ΜΠΙΛΙΩ  
ΔΡΑΚΟΥ ΔΗΜΗΤΡΑ  
ΜΑΝΤΑΛΑΣ ΧΡΗΣΤΟΣ  
ΠΑΠΑΣΙΔΕΡΗΣ ΑΝΑΣΤΑΣΙΟΣ  
ΟΡΦΑΝΟΣ ΓΕΩΡΓΙΟΣ  
ΝΙΚΟΛΑΚΟΠΟΥΛΟΣ ΑΝΑΣΤΑΣΙΟΣ  
ΑΛΛΑΓΙΑΝΝΗΣ ΚΩΝΣΤΑΝΤΙΝΟΣ  
ΚΟΛΙΑΒΑΣΙΛΗΣ ΔΗΜΗΤΡΙΟΣ  
ΜΕΘΕΝΙΤΗΣ ΚΩΝΣΤΑΝΤΙΝΟΣ

ΑΚΡΙΒΕΣ ΑΝΤΙΓΡΑΦΟ  
**Ο ΔΗΜΑΡΧΟΣ**

**ΜΕΘΕΝΙΤΗΣ ΣΩΤΗΡΗΣ**

**Η ΓΡΑΜΜΑΤΕΑΣ**  
ΠΑΝΟΥΡΓΙΑ ΒΑΣΙΛΙΚΗ